

二阶段发电机组用柴油机系列
Stage II Gen-set diesel engine series



4DW系列 4DW SERIES

4DW发动机技术参数/Engine Technical Data

柴油机型号/Engine model	4DW81-23D	4DW91-29D	4DW92-35D	4DW93-42D
型式/Type	直列, 水冷, 四冲程/In-line, water cooling, 4-stroke			
气缸数量/Number of cylinders	4			
进气方式/Air intake type	自然吸气 /Natural	自然吸气 /Natural	增压 /Turbocharged	增压中冷 /Turco&intercool
调速方式/Governor mode	机械或电子/Mechanical or electronic			
缸径×冲程/Bore×Stroke (mm)	85×95	90×100		
压缩比/Compression ratio	17.1			
额定转速/Rated speed (rpm)	1500			
排量/Displacement (L)	2.16	2.54		
额定功率/Rated power (kW)	17	21	26	31
风扇功耗/Fan power consumption (kW)	1.2	1.6	1.8	2
燃油耗/Fuel consumption (g/kWh)	240	240	230	216
稳态调速率/Steady state speed regulation (%)	≤5			
排放/Emission compliant	Stage II			
飞轮壳接口/The flywheel shell interface	SAE 4			
	用于7.5"柔性连接钢片的飞轮 Flywheel for 7.5" flexible coupling			
干重基配/Dry weight of base configuration(kg)	230	252	258	
干重标配/Dry weight of standard configuration(kg)	260	285	310	
外型尺寸(基本配置)/Overall dimension(base)mm	750×555×660		750×600×735	
外型尺寸(标准配置)/Overall dimension (standard) mm	970×620×782		1120×620×780	
基本配置/Base configuration ★发动机(含风扇、水泵、油压、转速传感器) Engine(including fan, water temperature sensor, oil pressure sensor, speed sensor) ★启动电动机/ Starter motor 3.5kW 12V ★充发电机/Alternator 750W 14V	标准配置(在基本配置基础上另加) Standard configuration(add on the base) ★进排气系统: 空气滤清器及连接管路, 排气管连接法兰。 Intake and exhaust system: Air filter and connecting pipes, connecting flange of exhaust pipe. ★冷却系统: 散热器(根据机器型号配置)及连接管路, 风扇及皮带轮保护罩。 Cooling system: Radiator with connecting pipes, fan guard, belt guard.			

4DW81-23D

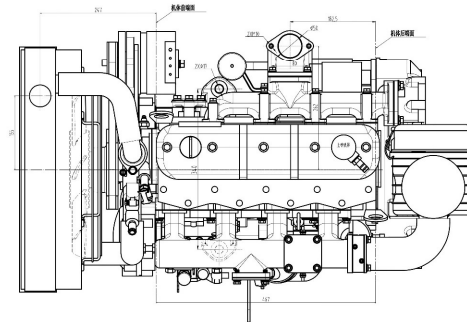
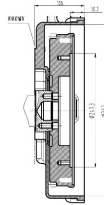
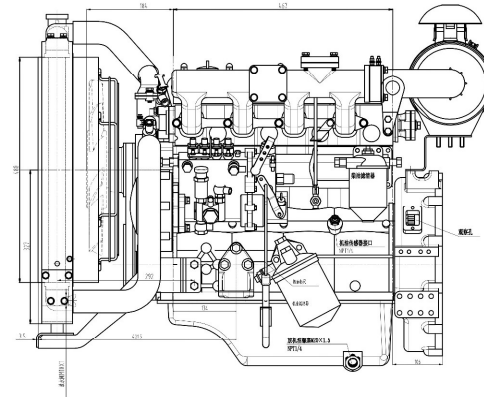
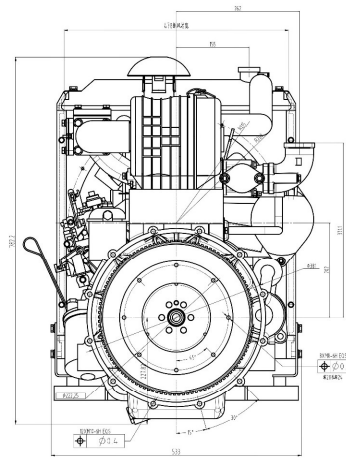
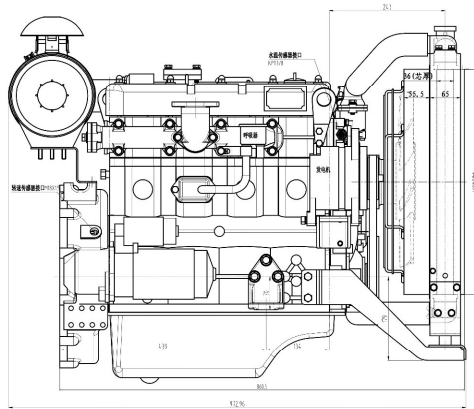

技术说明

- 柴油机型号
4DW81-23D-Y/D/1746W/1500/min
4DW81-28D-Y/D/2866W/1800/min
- 柴油机参数
型式 直列、水冷、四冲程
稳态转速率 < 4%
瞬态转速率 < 10%
稳定时间 < 7S
燃油消耗率 @ 100% < 225
- 飞轮壳/飞轮联接: SAE4#/SAE7.5#; 飞轮齿数: 107齿;
- 柴油机油传感器
转速传感器: 电磁感应式;
水温传感器: 报警温度 97 ± 2 °C;
机油压力传感器: 报警压力 0.04 MPa。
- 温度、压力特性

温度	65	80	90
燃油	23.3	25	29.5
机油	6	8.6	9.8
冷却水	34.3	38.3	35.6

产地	
型号	
规格	
重量	
其他	

				大柴股份公司			
品牌	大柴	型号	4DW81-23D	重量	1500kg	功率	1746kW
产地	中国	用途	发电机组	电压	230V	频率	50Hz
材料	铸铁	颜色	黑色	认证	CE	其他	
备注							

4DW91-29D

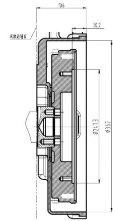
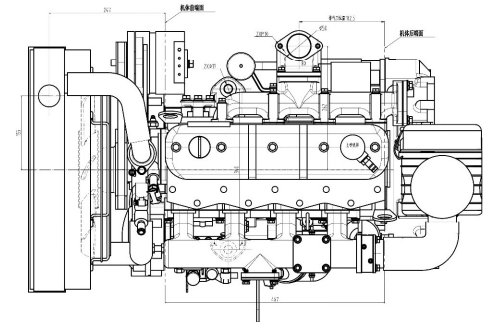
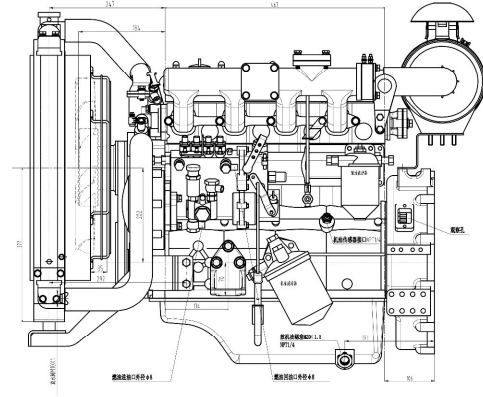
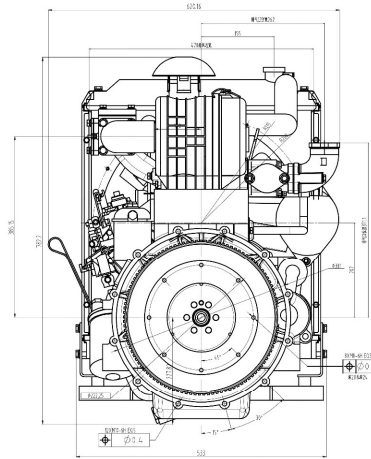
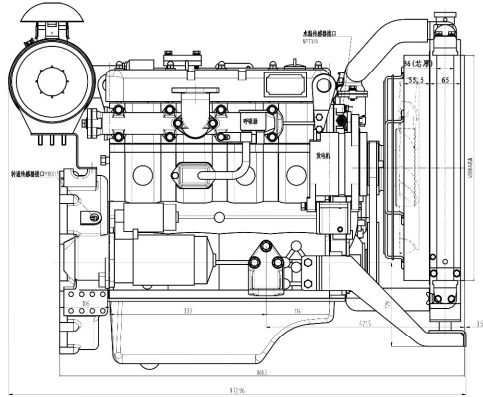

技术说明

- 1、柴油机型号
4DW91-29D-4F3/2300W/1500r/min
4DW91-29D-4F3/2300W/3000r/min
- 2、柴油機参数
型式直列、水冷、四冲程
稳态调速率 < 1%
瞬态调速率 < 10%
稳定时间 < 7s
燃油消耗率 (g/kWh) < 225
- 3、飞轮壳/飞轮联接: SAF4#/7.5#
- 4、柴油機传感器
转速传感器: 电磁感应式; 飞轮齿数: 109齿;
水温传感器: 报警温度 97±2° C;
机油压力传感器: 报警压力 0.08MPa。
- 5、温度、压力特性

海拔	10	60	700
转速	1500	1500	1500
压力MPa	0	0.4	0.8
功率	15.3	68.3	75.4

产地	
型号	
规格	
重量	
尺寸	
其他	

				大柴股份公司机械部			
规格	名称	单位	数量	规格	名称	单位	数量
数量	名称	单位	数量	数量	名称	单位	数量
数量	名称	单位	数量	数量	名称	单位	数量
数量	名称	单位	数量	数量	名称	单位	数量

